

# ÚZEMNÍ PLÁN JANKOVICE

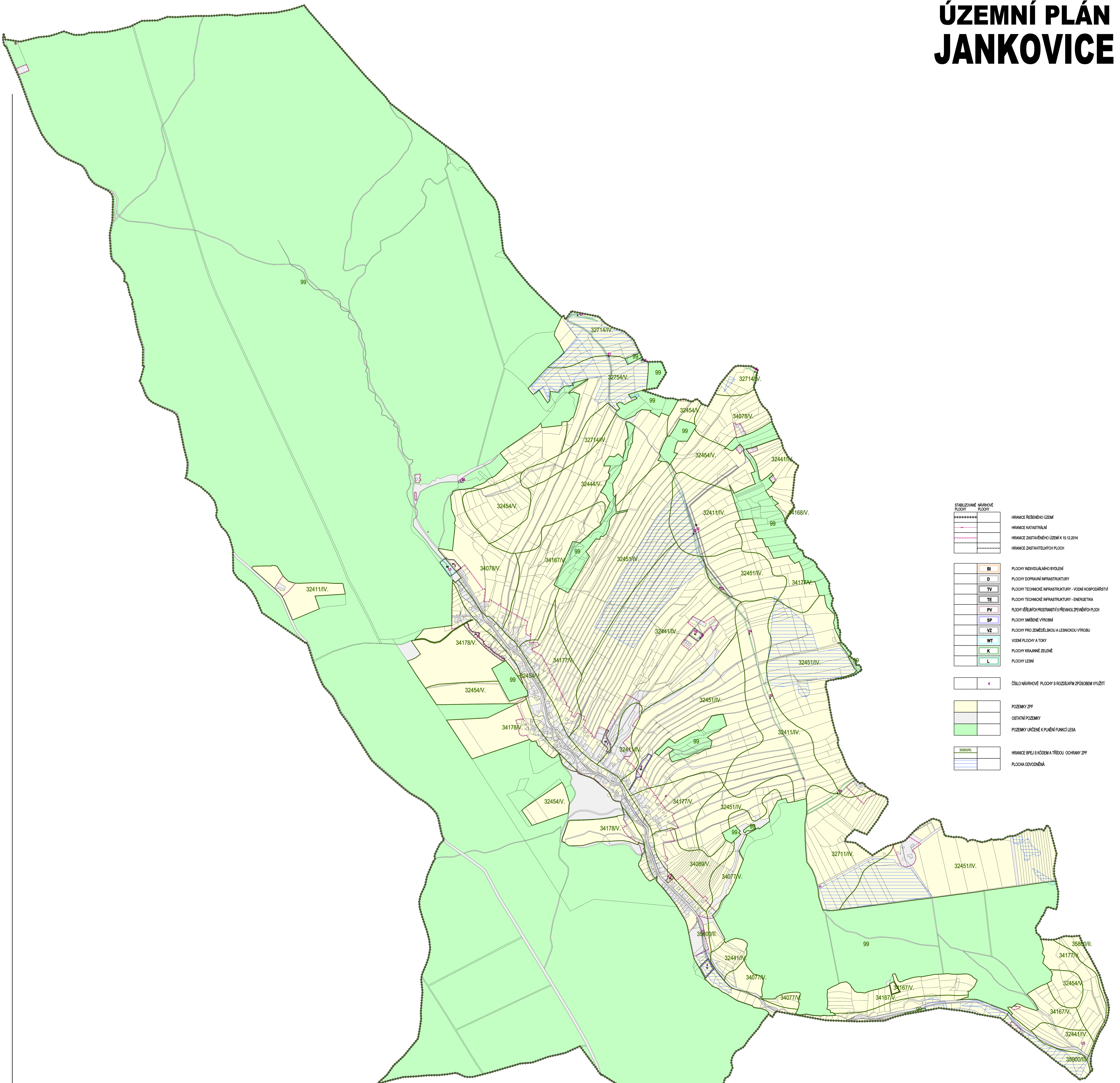

**STABILIZOVANÉ NÁVRHOVÉ PLOCHY**

\*\*\*\*\*  
 - - - - -  
 - - - - -  
 - - - - -

HRANICE ŘEŠENÉHO ÚZEMÍ  
 HRANICE KATASTRÁLNÍ  
 HRANICE ZASTAVĚNÉHO ÚZEMÍ K 15.12.2014  
 HRANICE ZASTAVĚTELNÝCH PLOCH

**BI** PLOCHY INDIVIDUÁLNÍHO BYDLENÍ  
**D** PLOCHY DOPRAVNÍ INFRASTRUKTURY  
**TV** PLOCHY TECHNICKÉ INFRASTRUKTURY - VODNÍ HOSPODÁŘSTVÍ  
**TE** PLOCHY TECHNICKÉ INFRASTRUKTURY - ENERGETIKA  
**PV** PLOCHY VEŘEJNÝCH PROSTRAVNÍ SŘEŽKOVÝCH PLOCH  
**SP** PLOCHY SMĚŠNÉ VÝROBNÍ  
**VZ** PLOCHY PRO ZEMĚDĚLSKOU A LESNÍKOVOU VÝROBU  
**WT** VODNÍ PLOCHY A TOKY  
**K** PLOCHY KRAJINNÉ ZELENĚ  
**L** PLOCHY LESNÍ

**4** ČÍSLO NÁVRHOVÉ PLOCHY S ROZLIČNÝM ZPŮSOBEM VYUŽITÍ

**POZEMKY ZPF**  
**OSTATNÍ POZEMKY**  
**POZEMKY URČENÉ K PLNĚNÍ FUNKCE LESA**

**35800/II**  
**35800/II**  
**35800/II**

HRANICE BŘEJÍ S KÓDEM A TŘÍDOU DOHRANY ZPF  
 PLOCHA ODVOZENÁ

ID	Výměra plochy celkem	v zastavěném území (ZU)	Z toho v PUPFV	celkem	z toho ZPF					z toho			z toho					funkční využití kód			
					z toho kulturní památka	z toho kulturní památka	z toho kulturní památka	z toho kulturní památka	z toho kulturní památka	z toho kulturní památka	z toho kulturní památka	z toho kulturní památka	z toho kulturní památka	z toho kulturní památka	z toho kulturní památka	z toho kulturní památka	z toho kulturní památka				
3	0,0785	0,0000	0,0000	0,0785	0,0000	0,0000	0,0000	0,0000	0,0000	0,0000	0,0000	0,0000	0,0000	0,0000	0,0000	0,0000	0,0000	0,0000	0,0000	BI	
4	0,3119	0,0000	0,0000	0,3119	0,0000	0,0000	0,0000	0,0000	0,0000	0,0000	0,0000	0,0000	0,0000	0,0000	0,0000	0,0000	0,0000	0,0000	0,0000	TV	
5	0,2121	0,0000	0,0000	0,2121	0,0000	0,0000	0,0000	0,0000	0,0000	0,0000	0,0000	0,0000	0,0000	0,0000	0,0000	0,0000	0,0000	0,0000	0,0000	PV	
6	0,3406	0,0000	0,0000	0,3406	0,0000	0,0000	0,0000	0,0000	0,0000	0,0000	0,0000	0,0000	0,0000	0,0000	0,0000	0,0000	0,0000	0,0000	0,0000	PV	
7	0,1881	0,1881	0,0000	0,0000	0,0000	0,0000	0,0000	0,0000	0,0000	0,0000	0,0000	0,0000	0,0000	0,0000	0,0000	0,0000	0,0000	0,0000	0,0000	SP	
8	0,0242	0,0242	0,0000	0,0242	0,0000	0,0000	0,0000	0,0000	0,0000	0,0000	0,0000	0,0000	0,0000	0,0000	0,0000	0,0000	0,0000	0,0000	0,0000	D	
9	0,3149	0,0681	0,0000	0,2786	0,0000	0,0000	0,0000	0,0000	0,0000	0,0000	0,0000	0,0000	0,0000	0,0000	0,0000	0,0000	0,0000	0,0000	0,0000	SP	
10	0,1843	0,1843	0,0000	0,1843	0,0000	0,0000	0,0000	0,0000	0,0000	0,0000	0,0000	0,0000	0,0000	0,0000	0,0000	0,0000	0,0000	0,0000	0,0000	VZ	
11	0,2323	0,0000	0,1161	0,0000	0,0000	0,0000	0,0000	0,0000	0,0000	0,0000	0,0000	0,0000	0,0000	0,0000	0,0000	0,0000	0,0000	0,0000	0,0000	WT	
12	1,3160	0,0000	0,0000	1,2802	1,2802	0,0000	0,0000	0,0000	0,0000	0,0000	0,0000	0,0000	0,0000	0,0000	0,0000	0,0000	0,0000	0,0000	0,0000	TE	
13	0,1256	0,0000	0,0000	0,0458	0,0000	0,0000	0,0000	0,0000	0,0000	0,0000	0,0000	0,0000	0,0000	0,0000	0,0000	0,0000	0,0000	0,0000	0,0000	TV	
17	0,1468	0,0000	0,0000	0,1468	0,0000	0,0000	0,0000	0,0000	0,0000	0,0000	0,0000	0,0000	0,0000	0,0000	0,0000	0,0000	0,0000	0,0000	0,0000	K	
18	0,0439	0,0000	0,0000	0,0439	0,0000	0,0000	0,0000	0,0000	0,0000	0,0000	0,0000	0,0000	0,0000	0,0000	0,0000	0,0000	0,0000	0,0000	0,0000	K	
19	0,1430	0,0000	0,0000	0,1236	0,0000	0,0000	0,0000	0,0000	0,0000	0,0000	0,0000	0,0000	0,0000	0,0000	0,0000	0,0000	0,0000	0,0000	0,0000	K	
20	0,4599	0,0000	0,0000	0,4599	0,4599	0,0000	0,0000	0,0000	0,0000	0,0000	0,0000	0,0000	0,0000	0,0000	0,0000	0,0000	0,0000	0,0000	0,0000	K	
21	0,2365	0,0000	0,0000	0,2365	0,0000	0,0000	0,0000	0,0000	0,0000	0,0000	0,0000	0,0000	0,0000	0,0000	0,0000	0,0000	0,0000	0,0000	0,0000	K	
22	0,2655	0,0000	0,0000	0,2653	0,2118	0,0000	0,0000	0,0000	0,0000	0,0000	0,0000	0,0000	0,0000	0,0000	0,0000	0,0000	0,0000	0,0000	0,0000	0,0000	K
23	0,1256	0,0000	0,0000	0,1256	0,0000	0,0000	0,0000	0,0000	0,0000	0,0000	0,0000	0,0000	0,0000	0,0000	0,0000	0,0000	0,0000	0,0000	0,0000	0,0000	K
24	0,1116	0,0000	0,0000	0,1116	0,0000	0,0000	0,0000	0,0000	0,0000	0,0000	0,0000	0,0000	0,0000	0,0000	0,0000	0,0000	0,0000	0,0000	0,0000	0,0000	K
25	0,3262	0,0000	0,0000	0,2706	0,2557	0,0000	0,0000	0,0000	0,0000	0,0000	0,0000	0,0000	0,0000	0,0000	0,0000	0,0000	0,0000	0,0000	0,0000	0,0000	K
26	0,0293	0,0293	0,0000	0,0000	0,0000	0,0000	0,0000	0,0000	0,0000	0,0000	0,0000	0,0000	0,0000	0,0000	0,0000	0,0000	0,0000	0,0000	0,0000	0,0000	L

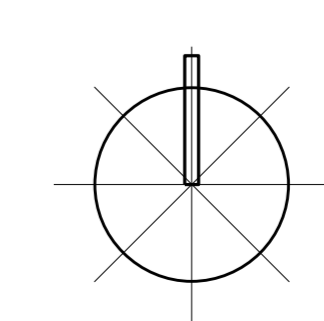

Ing. arch. Vladimír Dujka, Kamenná 3858, Zlín 760 01  
 Působení: Městský úřad Uherské Hradiště, odbor architekton. plánování a rozvoje území  
 Obec: Jankovice, Okres: Uherské Hradiště, Kraj: Zlínský  
**ÚZEMNÍ PLÁN JANKOVICE**  
 Zak. č.: 05/2015, Verze: 20.04.2015, Datum: 05/2015, Měřítko: 1:5000, Číslo: B.2.3  
 VÝKRES PŘEDPOKLADANÝCH ZABŮRŮ PŮDŮVNÍ FONDŮ